

正誤表

『建築確認のための基準総則 集団規定の適用事例 2013年度版』の内容に一部誤りがありました。お詫びして訂正いたします。

下記の下線部をご訂正いただいた上、ご利用くださいますようお願い申し上げます。

また、図については【貼付用：別添】を切り貼りください。

記

第一章 基準総則				
該当箇所			誤	正
章目	ページ	位置		
1-7	p46	【解説】 図1-7-6 別添1 参照	(右図赤囲み内) ・太枠線を細枠線及び点線を細枠線に変更 	
1-7	p77	【内容】 図1-7-42	・中心線（青・一点鎖線）のズレを修正 	
1-8	p81	【解説】 図1-8-5	・不等号の誤記 $A_1 + A_2 \begin{cases} \leq (A_a + A_b) / 8 \Rightarrow \text{「建築物の高さ」に不算入} \\ > (A_a + A_b) / 8 \Rightarrow \text{「建築物の高さ」に算入} \end{cases}$ $A_1 \leq A_a / 8, A_2 > A_b / 8$	$A_1 + A_2 \begin{cases} \leq (A_a + A_b) / 8 \Rightarrow \text{「建築物の高さ」に不算入} \\ > (A_a + A_b) / 8 \Rightarrow \text{「建築物の高さ」に算入} \end{cases}$ $A_1 \leq A_a / 8, A_2 > A_b / 8$
1-8	p86	表1-8-9	・以下の表頭の文言を削除 【以下の図及び最高高さは階段室等自体の高さが5m以下の場合の事例】	【以下の図及び最高高さは階段室等自体の高さが5m以下の場合の事例】

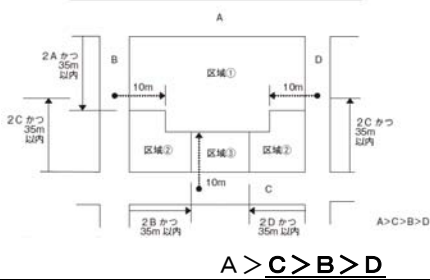
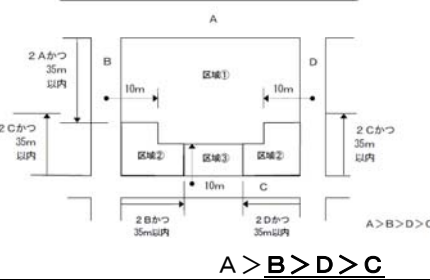
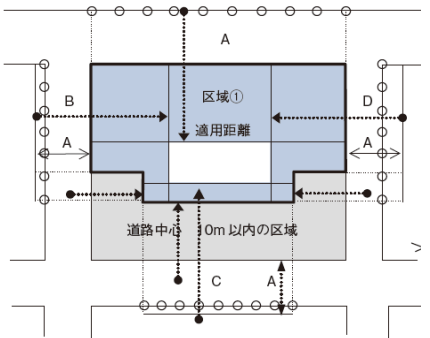
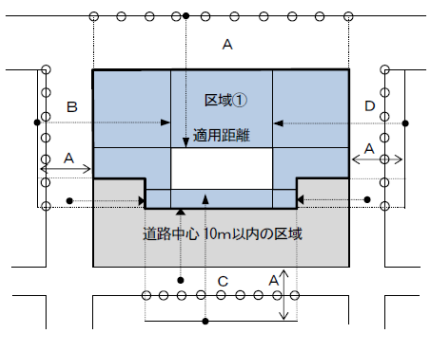
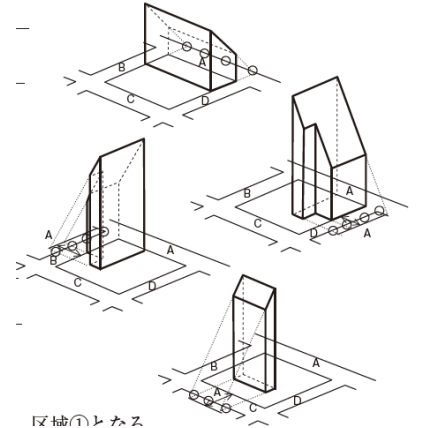
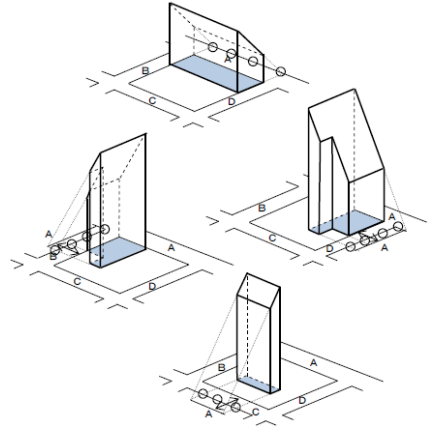
第二章 集団規定				
該当箇所			誤	正
章目	ページ	位置		
2-2	p144	【解説】 ・(1つ目)4行目	提供施設、③	提供施設 ^レ 、③
2-2	p146	【解説】 ・(2つ目)1行目	家庭電器具	家庭電 ^レ 器具
2-2	p151	【内容】 ・(3つ目)4行目	複合用途建築物	複合建築物
2-2	p154	【解説】 ・(1つ目)1行目	複合用途建築物	複合建築物
2-2	p160	参考 ・(2つ目)1行目	「原動機を使用する ^上 」	「原動機を使用する ^{工場} 」
2-5	p179	【解説】 ・(1つ目)2行目	(P 1 4 3)	(P 1 7 7)
2-6	p195	【解説】 図2-6-11	図の下に注釈を追加	※算定位置については参考
2-6	p196	【解説】 図2-6-12 図2-6-13	図の下に注釈を追加	※算定位置については参考
2-6	p200	【解説】 ・(1つ目)2行目	ただし、図1-1-7のような・・・	ただし、図2-6-23のような・・・
2-6	p200	図2-6-22 p200-201 別添2参照		
2-6	p200	【内容】 図2-6-23		
2-6	p200	【内容】 図2-6-24		

2-6	p201	【内容】 ・(一つ目)	前面道路 $B \cdot D (< C)$ について…前面道路が幅員 C を有するとして…	前面道路 $B \cdot D (> C)$ について…前面道路が幅員 $B \cdot D$ を有するとして…
2-6	p201	【内容】 ・(二つ目) 1行目	幅員 C を有するとして…	幅員 $B \cdot D$ を有するとして…
2-6	p201	【内容】 図2-6-25		
2-6	p201	【内容】 図2-6-26		
2-6	p201	【内容】 図2-6-27		
2-6	p201	【内容】 図2-6-28		
2-6	P201	【解説】 ・(一つ目)	前面道路 $B \cdot D (< C)$ 側からの…道路幅員 C を起点に…	前面道路 $B \cdot D (> C)$ 側からの…道路幅員 $B \cdot D$ を起点に…
2-6	P201	【解説】 ・(二つ目)	前面道路 $C (> B, D)$ 側からの…、道路幅員 C を起点に…	前面道路 $C (< B, D)$ 側からの…、道路幅員 $B \cdot D$ を起点に…
2-6	P202	【内容】 図2-6-29		

2-6	p204	【解説】 ・(三つ目)	(図2-6-38, 39)	(図2-6-38~40)
2-6	p205	【解説】 図2-6-40	「取扱い②区域2アイソメ」	「取扱い2区域2アイソメ」
2-6	p206	【解説】 ・(4つ目) 2行目	(図1-1-12, 1-1-13)	(図2-6-42, 43)
2-6	p221	【解説】 ・(1つ目) 3行目	一定のルール設けた…	一定のルールを設けた…
2-6	p221	【解説】 図2-6-69	図3-6-33で…	図2-6-66で…

参考				
該当箇所			誤	正
章目	ページ	位置		
例規	p229	用途変更と確認申請 【照会】 ・2行目	100 ² 以下の	100 ^m 以下の
通達	p275	文中 31行目	類するものへ法別表第2(ほ)	類するもの(法別表第2(ほ)

図 1-7-6 高い開放性を有する建築物の部分（ポーチ等の建築面積の算定）

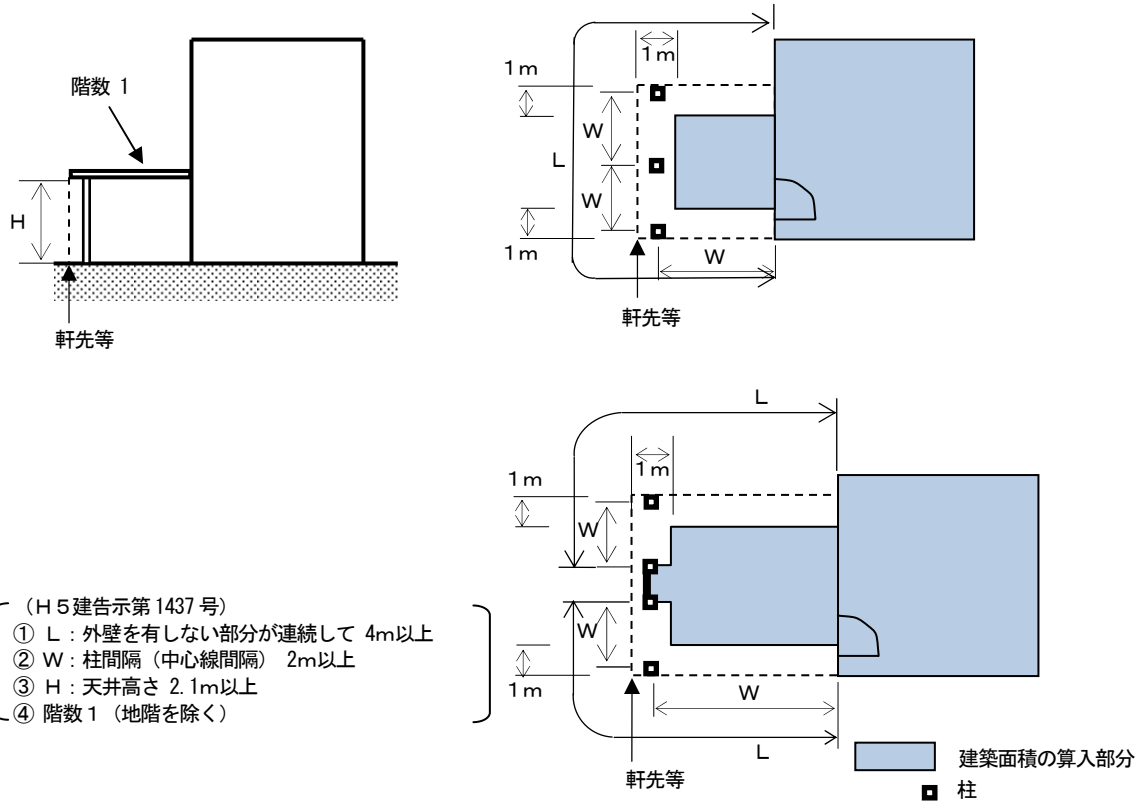

【貼付用：別添2】 ※外枠に合わせて切り貼りください。P77

図 1-7-4 2 コンクリートの打放し

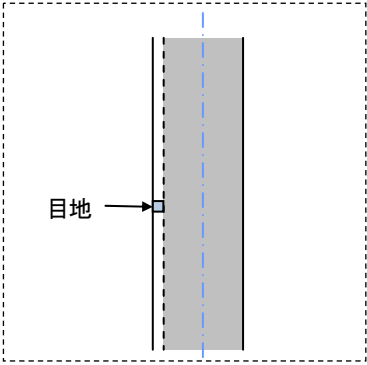

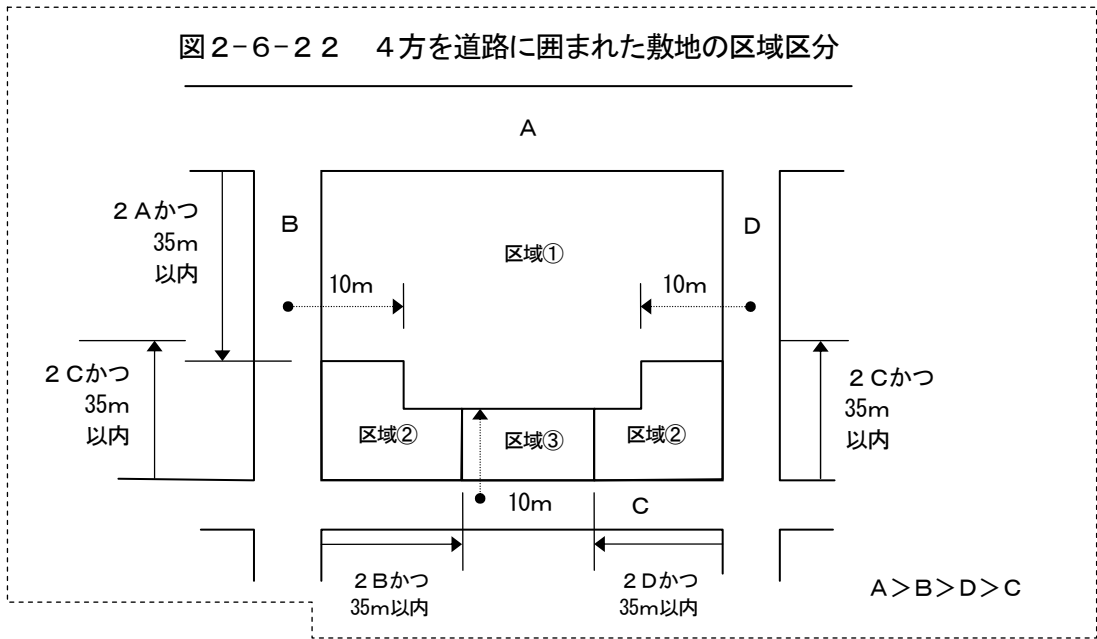

①令第 132 条第 1 項の区域

図 2-6-2 3 令第 132 条第 1 項の区域



図 2-6-2 4 区域①における適合建築物（例）



図2-6-25 令第132条第2項の区域（道路B, D側）

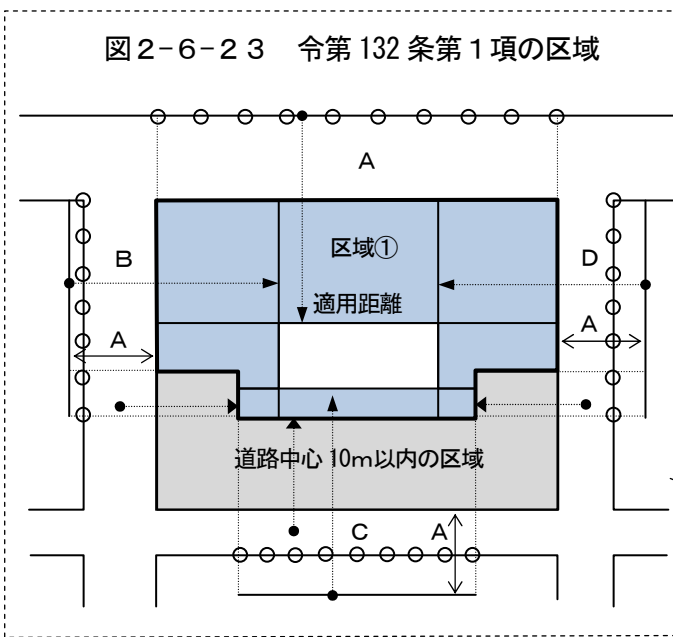

図2-6-26 区域②における適合建築物（道路D側）（例）

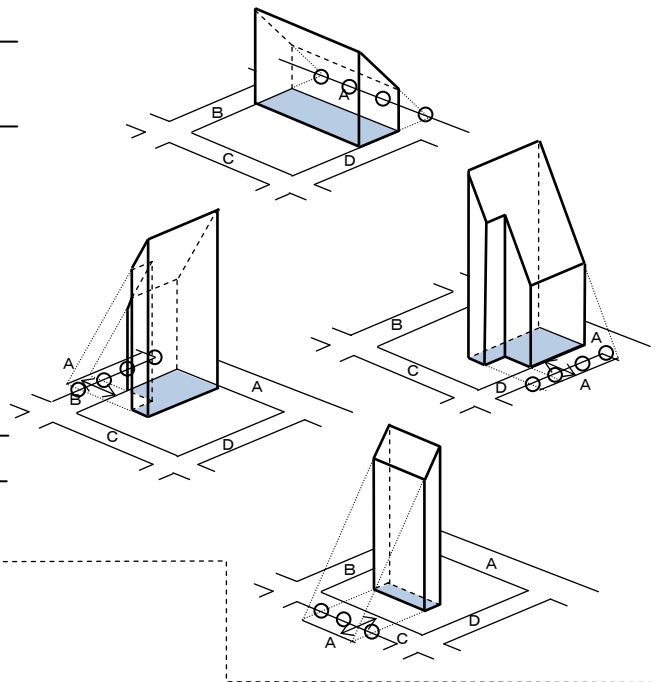

図2-6-27 令第132条第2項の区域（道路C側）

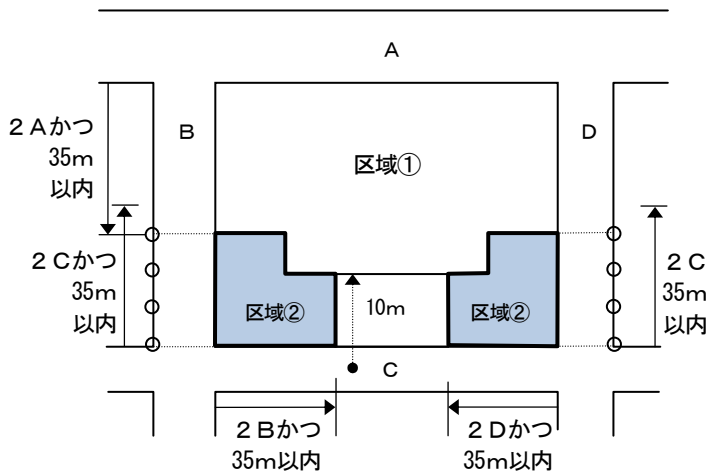

図2-6-28 区域②における適合建築物（道路C側）（例）

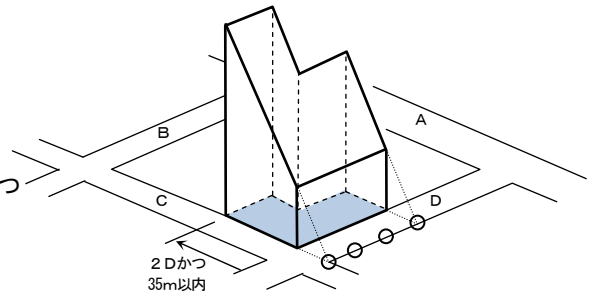

前項の区域外の区域のうち、二以上の前面道路の境界線からの水平距離が**それぞれ**その前面道路の幅員の二倍で、かつ35m以内の区域（令第132条第2項）

図2-6-29 令第132条第3項の区域（道路C側）

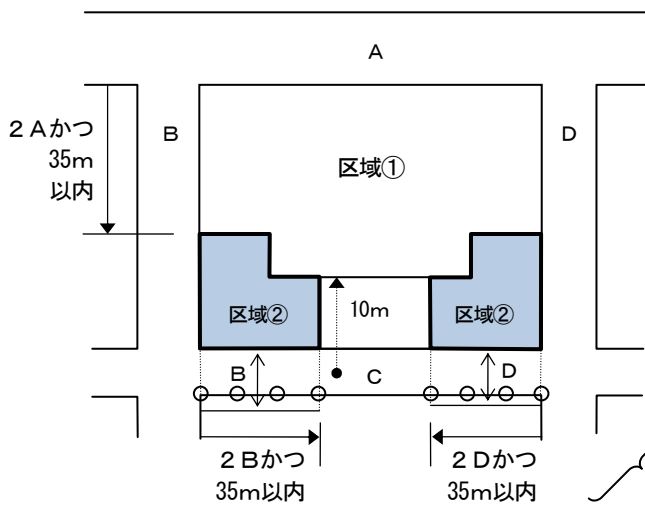
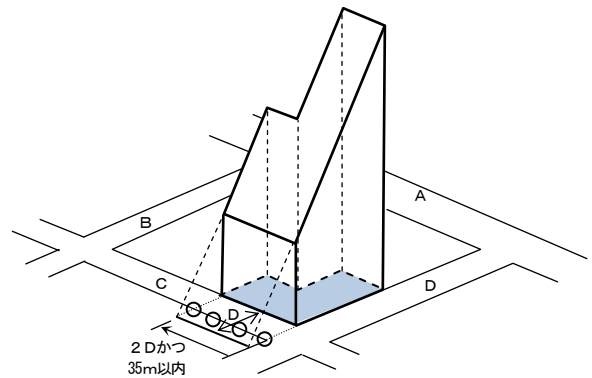